

2021年4月26日

## 自動車用ターボ部品の量産開始についてのお知らせ

当社は、株式会社 I H I（本社：東京都江東区）より、2019年9月にディーゼル用 VG（Variable Geometry）ターボ部品の正式サプライヤーとして認定され、量産化に必要な試作イベントを概ね予定通り消化し、2020年8月に同社での最終試験（高温耐久）に合格しました。また、同年10月に本量産に必要な設備の手配指示書を受領し、全設備の発注を完了し、順次、導入立ち上げを進めております。しかしながら、新型コロナウイルス等の影響により、計画に遅延が生じ、量産開始時期が未確定となっております。

この度、株式会社 I H I、株式会社 I H I ターボ（本社：長野県木曾郡）と当社の間で本最終試験実施時期の精査を行い、納入開始時期に関する『了解覚書』を株式会社 I H I ターボと締結しました。当社は、同社での量産開始に合わせ、2021年10月より、下記、ターボユニットに搭載される5品番の量産を開始することをお知らせ致します。

P I M事業初の自動車用製品の量産開始に向け、今後は今夏に予定している PPAP（生産部品承認プロセス）と本金型・本設備による本監査合格を目指し、鋭意努力して参ります。

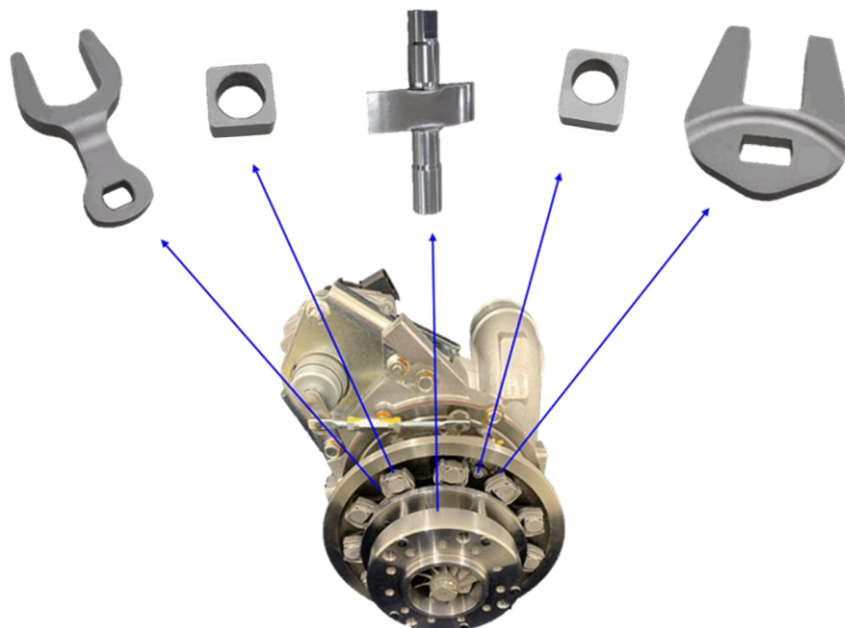

ターボユニットに搭載される当社 P I M 部品

以上